



Centrale murale în condensatie Logamax Plus GB 112



Wall hung condensing boilers Logamax Plus GB 112

Buderus

CARACTERISTICI - DATE TEHNICE - DIMENSIUNI DE GABARIT

Caracteristici Specific features	U.M.	GB 112-24	GB 112-29	GB 112-43	GB 112-60
Temperatura sistemului 75/60°C System temperature 75/60°C					
Putere (reglaj modular) Thermal output (modular adjustment)	kW	6.4-21.4	8.2-27.3	11.8-39.3	21.4-55.1
Putere focalară Nominal heat input	kW	6.6-22.0	8.4-28.0	21.1-40.2	22.0-56.6
Temperatura gaze arse Flue temperature	max. °C	65	65	65	65
Debit gaze arse Flue flow rate	max. kg/s	0.0100	0.0126	0.0183	0.0259
Conținut CO ₂ CO ₂ content	max. %	9.2	9.2	9.2	9.2
Grad normal de utilizare Normal usage degree	%	105	105	105	105
Temperatura sistemului 40/30°C System temperature 40/30°C					
Putere (reglaj modular) Thermal output (modular adjustment)	kW	7.0-23.4	8.8-29.9	12.9-42.9	23.7-60.0
Temperatura gaze arse Flue temperature	max. °C	45	45	45	45
Debit gaze arse Flue flow rate	max. kg/s	0.0100	0.0126	0.0183	0.0259
Conținut CO ₂ CO ₂ content	max. %	9.2	9.2	9.2	9.2
Grad normal de utilizare Normal usage degree	%	109	109	109	109
Masă Weight	kg	52	59	64	72
Volum apă Water volume	l	2.5	3.0	3.6	4.7
Temperatura max. de ieșire Max. output temperature	°C	90	90	90	90
Presiune maximă Max. pressure	bar	3	3	3	3
Consum gaz natural L Natural gas L consumption	mc/h	2.72	3.46	4.97	6.99

Centralele murale **Logamax Plus GB 112** sunt centrale murale în condensatie cu funcționare pe gaz, cu tiraj forțat.

Caracteristici:

- cameră de ardere închisă
- arzător ceramic cu preamestec
- schimbător din aluminiu, rezistent la coroziune
- ventil de gaz cu reglaj proporțional
- supravegherea flăcării prin ionizare
- aprindere cu incandescență (120 V)
- pompă de circulație modulară
- termomanometru montat pe tur
- supape de siguranță
- aerisitor automat
- supapă de siguranță (3 bar)

Sunt marcate cu simbolul *Îngerul albastru* de protecție ecologică.

Grad de protecție IP x 4D (IP 44)

Alimentare electrică 230V-50Hz

Conexiuni/Connections

- AKO Evacuare condensat Ø32 mm
- AW Ieșire apă caldă Ø15 mm
- EK Intrare apă rece Ø15 mm
- Gas Racord de gaze R5 (R6 pentru GB112-60)
- RK Retur cazan Ø28 mm
- VK Tur cazan Ø28 mm
- ⚡ Cablu alimentare cu ștecher schuko

1) Diametrul conductei de evacuare 80 mm pentru coș concentric DN 80/125

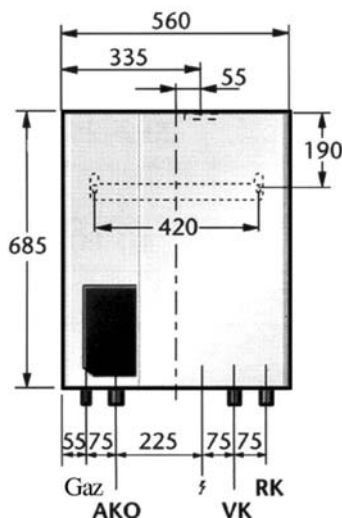

Logamax Plus GB 112-24 / GB 112-29

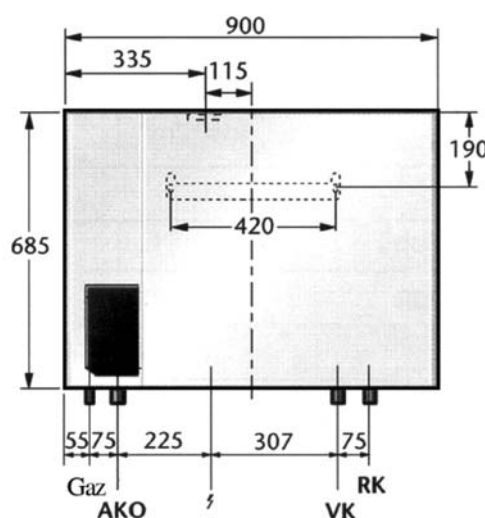

Logamax Plus GB 112-43 / GB 112-60

